



VITARA





LIBERTAD

4x4

El Vitara es libertad.

Impulsado por la avanzada tecnología híbrida de Suzuki, es un SUV 4x4 listo para llevarte a donde quieras, cuando quieras. Con un increíble rendimiento, fácil conducción y gran diseño, te permite experimentar la sensación de disfrutar cada vez que coges el volante.



VITARA



LIBERTAD

4x4

El Vitara te permite explorar el mundo con estilo. Desde su agresiva parrilla negra, los esculpidos guardabarras delanteros y los elegantes grupos ópticos, hasta su diseño SUV y silueta deportiva, el Vitara está diseñado para la acción. De hecho, solo con mirarlo evoca una sensación de libertad que te hace querer lanzarte a la aventura por tu cuenta.







LIBERTAD 4x4

La facilidad de conducción y la gran maniobrabilidad hacen que llevar un Vitara sea un auténtico placer. Con un sistema de propulsión híbrido potente y eficiente, ofrece un inmenso placer al conducir que satisface un estilo de vida activo. Junto con un nuevo sentido de libertad, el Vitara te permite disfrutar cada momento de la vida un poco más.







LIBERTAD

4x4

Con su avanzado sistema de tracción 4WD ALLGRIP SELECT, el Vitara te permite enfrentarte con confianza a carreteras de montaña y terrenos difíciles en condiciones climáticas adversas. Cuando estés listo para la aventura, te brinda la libertad de disfrutar del aire libre y perseguir tu pasión al máximo.







LIBERTAD 4x4

Cuando quieras experimentar algo nuevo, el Vitara está listo para liderar el camino. Incorpora tecnologías avanzadas de seguridad y equipamiento premium en el interior para tu confort y tranquilidad. Así que relájate con alguien especial y recorre el mundo disfrutando de la libertad 4x4.







ALLGRIP SELECT



Cuatro modos de conducción seleccionables por el conductor

ALLGRIP SELECT te permite elegir entre los modos Auto, Sport, Snow y Lock a través de un mando ubicado en la consola central. Y para mayor facilidad, el modo seleccionado se muestra en la pantalla LCD color ubicada en el centro del panel de instrumentos.



Rendimiento

El sistema ALLGRIP SELECT dispone de cuatro modos de conducción 4x4



Modo Auto

Uso en condiciones normales optimizando el consumo de combustible. El sistema activa la tracción 4WD si es necesario.



Modo Sport

Diseñado para una conducción más deportiva. Incrementa el rendimiento, mejorando también las prestaciones del motor y la aceleración del vehículo.



Modo Snow

Idóneo para conducción sobre nieve o superficies deslizantes, optimizando la tracción y proporcionando estabilidad en superficies deslizantes.



Modo Lock

Para sacar el vehículo de atascos en barro, nieve o arena, transmitiendo fuerza motriz a todas las ruedas. El sistema de tracción actúa en consonancia con el ESP y otras tecnologías de control para liberar el vehículo. A 60Km/h. el sistema pasa a modo Snow.

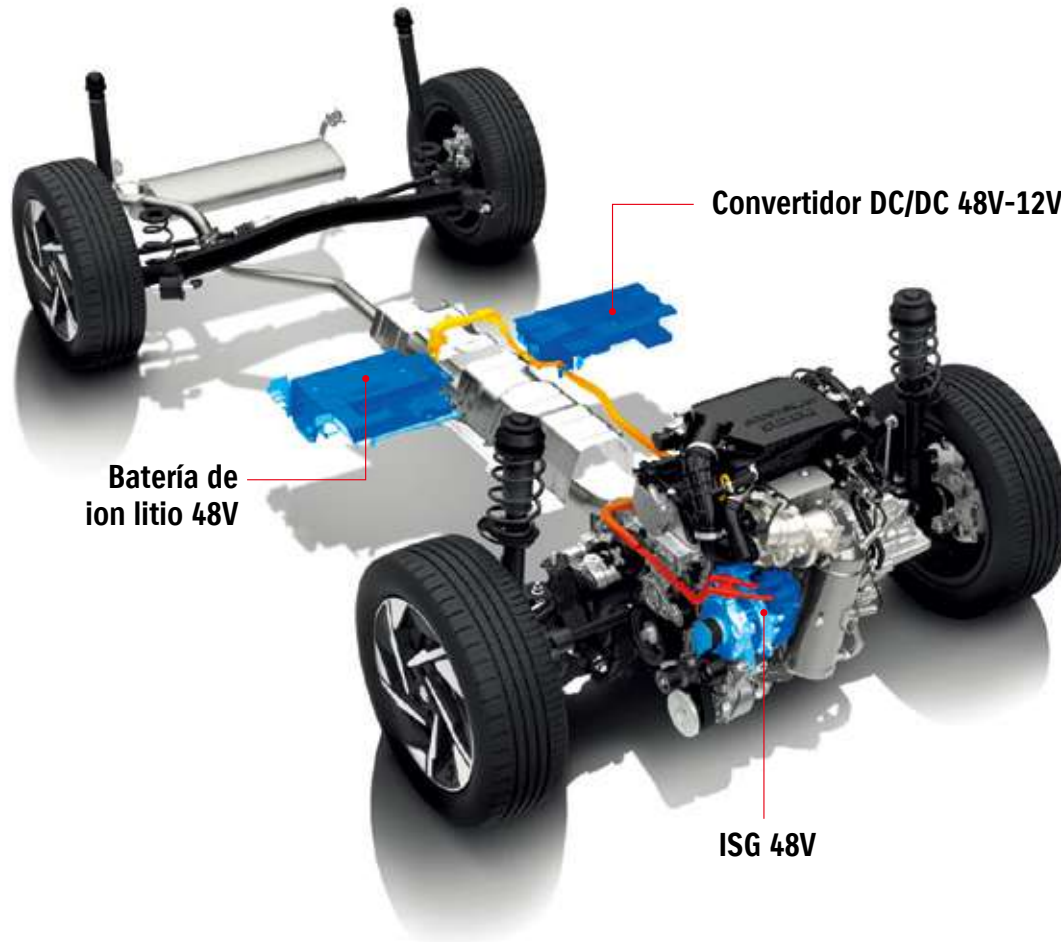

Batería de ion litio 48V

Convertidor DC/DC 48V-12V

ISG 48V



48V SHVS MILD HYBRID

Motor 1.4 BOOSTERJET (K14D)

El motor 1.4 Boosterjet de inyección directa proporciona la potencia necesaria al Suzuki Vitara. El turbocompresor intercooler fuerza aire presurizado en los cilindros maximizando el par motor incluso desde bajas revoluciones, lo que lo hace adecuado para múltiples y variados entornos de conducción, desde un uso urbano hasta una conducción deportiva lejos de la ciudad. El sistema de inyección directa colabora en la eficiencia del consumo de combustible, optimizando la cantidad, tiempo y presión de combustible inyectado.

Sistema SHVS Mild Hybrid 48V

El sistema SHVS (Smart Hybrid Vehicle by Suzuki) integra un generador ISG (Integrated Starter Generator) 48V que consta de una función de motor eléctrico, una batería de ion litio de 48 voltios y un convertidor DC/DC de 48V a 12V. La combinación de estos elementos reduce las emisiones de CO2 y el consumo de combustible; el sistema SHVS añade par motor eléctrico al motor de combustión (entrega de par adicional) y aporta asistencia eléctrica en la aceleración siempre que el conductor esté demandando una rápida respuesta. Además, el motor eléctrico hace funcionar el motor al ralentí y elimina el uso de combustible durante la deceleración para mejorar aún más el consumo de combustible.



Diseñado para el conductor

En cada detalle, el interior está diseñado para aumentar tu satisfacción al conducir. Los controles están situados ergonómicamente para un fácil acceso, mientras que las pantallas digitales ofrecen múltiples datos, facilitando la lectura de la información esencial del vehículo de un solo vistazo.

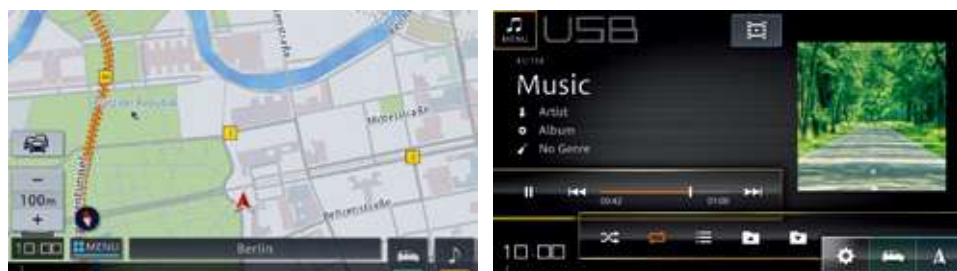

Pantalla táctil de 9" multifunción con conexión Smartphone

El sistema multimedia cuenta con pantalla táctil diseñada para facilitar el acceso del conductor. Permite reproducir archivos de audio, contando con tecnología bluetooth para realizar llamadas en "manos libres" o escuchar música sin necesidad de cables (streaming). Es compatible con Apple CarPlay y Android Auto y cuenta con conexión tanto inalámbrica (wireless) como USB. Gracias a la integración de los sistemas de información, la pantalla multifunción nos muestra múltiple información en tiempo real sobre el estado del vehículo: consumo de combustible, autonomía, flujo de energía del sistema Mild Hybrid, alertas, etc. Incorpora también navegador y cámara de visión trasera.



Apple CarPlay® funciona con tu iPhone y Siri y te permite realizar llamadas, acceder a tu música, enviar y recibir mensajes, entre otras múltiples funciones.

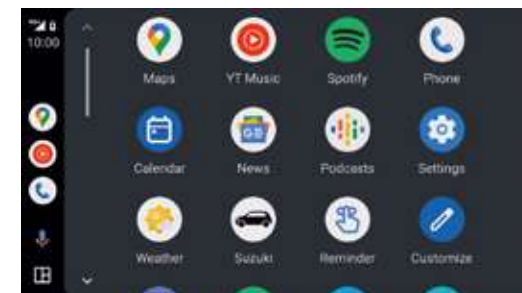

Habla con el Asistente de Google en Android Auto y haz las cosas con tu voz para que puedas concentrarte en conducir. Envía mensajes, obtén indicaciones reproduce tu música y mucho más.

*Apple CarPlay está disponible en los países mencionados en el siguiente enlace:

<http://www.apple.com/ios/feature-availability/#applecarplay-applecarplay>

*Apple CarPlay es compatible con los modelos de iPhone que figuran en el siguiente enlace: <http://www.apple.com/ios/carplay/>

*Apple, Apple CarPlay, iPhone y Siri son marcas registradas de Apple Inc. Registradas en U.S.A. y otros países.

*Android Auto está disponible en los países mencionados en el siguiente enlace: <https://www.android.com/auto/>

Es necesario utilizar un Smartphone compatible y un plan de datos.

*Google, Android, Android Auto, YouTube Music y otras marcas son marcas registradas de Google LLC.

*Bluetooth es una marca registrada de Bluetooth SIG, Inc.

*Wi-Fi es una marca registrada de Wi-Fi Alliance.



Pantalla LCD en el panel de instrumentos

Una pantalla color LCD de 4,2" ocupa la parte central del panel de instrumentos. Este avanzado dispositivo nos mostrará todo tipo de información relativa al Vitar, desde el rendimiento del vehículo o el funcionamiento del sistema híbrido, hasta el consumo de combustible, pasando por los distintos modos de conducción en las versiones 4WD Allgrip. La información también se presenta muchas veces de forma gráfica, facilitando así su lectura mientras conducimos.



Un espacio para disfrutar

Desde el puesto de conducción con control de temperatura hasta el área de equipaje de grandes dimensiones, el Vitara ofrece una variedad de facilidades para hacer más placentera la vida en la carretera. Los asientos son cómodos y están tapizados con materiales de gran calidad, contando además con múltiples compartimentos de almacenamiento para los objetos que deseas tener cerca.



Maletero de fácil acceso

Su amplia abertura y baja altura facilitan la carga y descarga de equipaje; además, tiene una gran capacidad: prácticamente hay sitio para cualquier tipo de equipaje, desde una bolsa de golf a diversos tipos de maletas. Los asientos traseros abatibles (60:40) permiten ampliar el espacio disponible de diversas formas, facilitando la incorporación de todo tipo de equipaje cuando ambos asientos traseros están abatidos.



Climatizador automático

Permite fijar cómodamente la temperatura del interior de la cabina gracias a su control automático. La pantalla digital muestra los ajustes seleccionados.



Reposabrazos central delantero

Es deslizante para la comodidad del conductor y cuenta con una práctica consola donde guardar pequeños objetos.

Seguridad avanzada

El Vitara está equipado con una amplia gama de tecnologías de seguridad avanzada y asistencia a la conducción para ayudar a protegerte a ti y a tus pasajeros cuando estéis en la carretera.

Si bien no hay sustituto para una conducción segura y responsable, estas tecnologías trabajan en conjunto para ayudarte a mantener la concentración y el control hasta que llegues a tu destino.

*La capacidad de las cámaras y sensores para detectar obstáculos, carriles y señales de tráfico es limitada. No confíes únicamente en este sistema. Conduce siempre con seguridad. La distancia entre vehículos recomendada varía según la velocidad del vehículo.



DSBS II (Dual Sensor Brake Support)

Una cámara monocular y un radar de onda milimétrica detectan vehículos, motocicletas y peatones en la trayectoria directa o diagonal. Ante la posibilidad de colisión, el sistema avisa al conductor con una alerta acústica y visual. Si el conductor frena con fuerza insuficiente asiste al conductor incrementando la fuerza de frenada para ayudar al conductor. Si la probabilidad de colisión es elevada actúa sobre los frenos automáticamente para reducir la fuerza del impacto y mitigar los posibles daños.

Situaciones de Detección DSBS II



Control de velocidad adaptativo

El sistema ayuda a reducir la fatiga del conductor en los viajes largos y cuando se conduce con tráfico, y está vinculado al sistema de reconocimiento de señales de tráfico, colaborando con los conductores a respetar los límites de velocidad establecidos. Cuando se activa en el volante el sistema utiliza el radar de ondas milimétrica y la cámara monocular para medir la distancia con el vehículo que circula por delante y acelerar o reducir la velocidad según sea necesario para mantener una distancia determinada. Si la carretera está despejada, mantendrá la velocidad a la que circulaba el vehículo cuando se activó el sistema. (En los modelos equipados con transmisión AT, el sistema se desconecta cuando el vehículo se detiene. En los modelos equipados con caja manual el sistema se desconecta a velocidades de aproximadamente 30 km/h o menos).

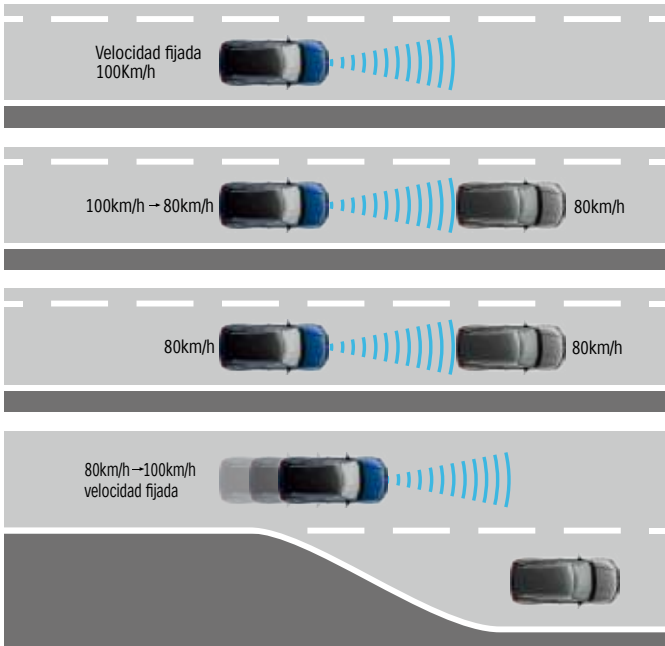

1. Control de velocidad constante

Si no hay vehículos delante, el Vítara mantiene la velocidad previamente fijada.

2. Control de desaceleración

Si se detecta un vehículo, la velocidad fijada disminuye automáticamente para mantener suficiente distancia con dicho vehículo.

3. Control de seguimiento

Se mantiene la velocidad, igualando la velocidad del vehículo delantero.

4. Control de aceleración

Si el vehículo de delante cambia de carril y hay suficiente distancia respecto al siguiente vehículo, el Vítara acelera automáticamente y vuelve a la velocidad previamente fijada.



Asistente de mantenimiento de carril

Cuando se activa el control de crucero adaptativo, el sistema ayuda al conductor a mantener el vehículo en el centro del carril. Además, si detecta que un vehículo adyacente, una barrera temporal u otro obstáculo están demasiado cerca, proporciona asistencia a la dirección para ayudar a mantener la distancia de seguridad.

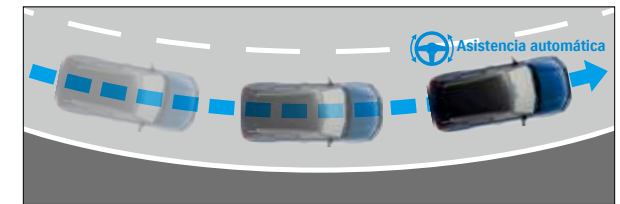

Asistente de cambio de carril

Durante la conducción, el sistema detecta las líneas de demarcación de los carriles izquierdo y derecho y predice la trayectoria del vehículo. Si el vehículo empieza a desviarse del carril debido a la falta de atención del conductor, el sistema alerta al conductor mediante una alerta acústica o una vibración del volante. Si el sistema determina que hay una alta probabilidad de desviarse del carril proporciona asistencia a la dirección para ayudar al conductor a volver al centro del carril.



Asistente de luces de largo alcance

Cuando el vehículo circula a velocidades superiores a 40km/h, el asistente de luces cambia entre luces de carretera y luces de cruce dependiendo de la presencia de otros vehículos y la luz ambiente.

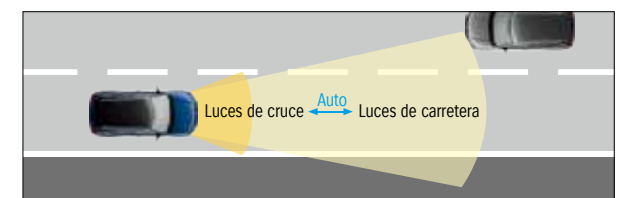



Reconocimiento de señales de tráfico

Mantente siempre informado. Cuando el sistema detecta señales de tráfico tales como velocidad máxima o adelantamiento prohibido nos las muestra en el display del panel de instrumentos. Si la velocidad máxima es sobrepasada, un aviso parpadea y suena una alerta si la velocidad continúa excedida.

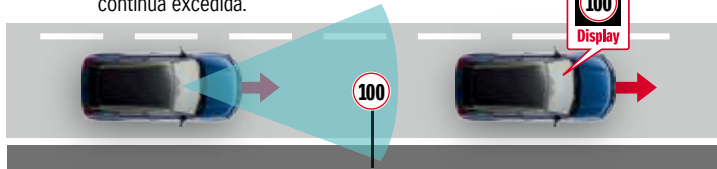

Se detecta la señal de tráfico

Se muestra posteriormente

Tipo de señal		Ejemplos de señales
Velocidad máxima	Específica	
	Sugerida	
Fin de límite de velocidad		
Entrada prohibida		

Tipo de señal	Ejemplos de señales
Stop	
Obras	
Paso de peatones	
Otras señales	

Nota: debido a la variedad de señales de tráfico existentes en los distintos países, puede ser que alguna no sea detectada por el sistema.



Seguridad avanzada



Detección de ángulo muerto

Cambiar de carril es mucho más seguro gracias a dos sensores laterales traseros capaces de detectar vehículos situados o aproximándose a los ángulos muertos laterales de nuestro vehículo. Cuando un vehículo es detectado en dichos ángulos, un aviso se ilumina en el espejo retrovisor exterior y, si aun así iniciamos la maniobra de cambio de carril activando el intermitente de ese lado, se emite un sonido de alerta.

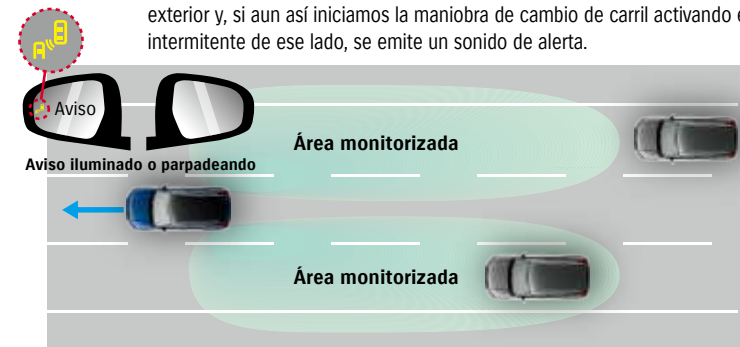

Alerta de tráfico posterior

Los sensores traseros laterales asisten al conductor avisándole de otros vehículos que se aproximan a cada lado del Vitara. Si un vehículo es detectado, el conductor recibe un aviso. Esto ayuda al conductor a maniobrar con más seguridad al salir de una plaza de aparcamiento donde la visión es limitada en uno o ambos lados del vehículo.





Sistema de monitorización del conductor

Una cámara instalada encima de la pantalla multifunción monitoriza la cara del conductor, centrándose en la apertura y el cierre de los ojos, la mirada y los movimientos de la cara. Si el sistema detecta que el conductor está adormilado o distraído, emite una alarma y muestra un mensaje de alerta en el display del panel de instrumentos.



Cámara
Monitoriza la cara del conductor

Led infrarrojo
Ilumina la cara del conductor en condiciones de baja luminosidad

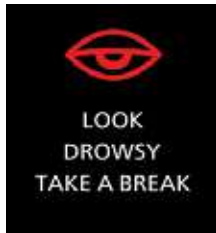

Aviso de somnolencia

El sistema detecta la somnolencia del conductor monitorizando los ojos del conductor y la frecuencia de bostezos. Si el sistema detecta somnolencia del conductor mientras el vehículo circula a una velocidad aproximada igual o superior a 65 km/h, avisa al conductor para que se tome un descanso haciendo sonar una alarma y mostrando un mensaje de alerta en el display del panel de instrumentos.



Aviso de sueño al volante

Si el sistema detecta que los ojos del conductor han permanecido cerrados más tiempo del establecido conduciendo a una velocidad aproximada igual o superior a 65 km/h, avisa al conductor para que tome un descanso haciendo sonar una alarma y mostrando un mensaje de alerta en el display del panel de instrumentos.



Aviso de distracción al volante

Si el sistema detecta que el conductor no mira a la carretera durante un determinado periodo de tiempo, conduciendo a una velocidad aproximada igual o superior a 20 km/h, alerta al conductor haciendo sonar una alarma y mostrando un mensaje de alerta en el display del panel de instrumentos.

Sensores de aparcamiento

Los sensores de ultrasonido ubicados en la parte delantera y trasera ayudan a detectar obstáculos emitiendo avisos acústicos cuando queremos aparcar el vehículo.

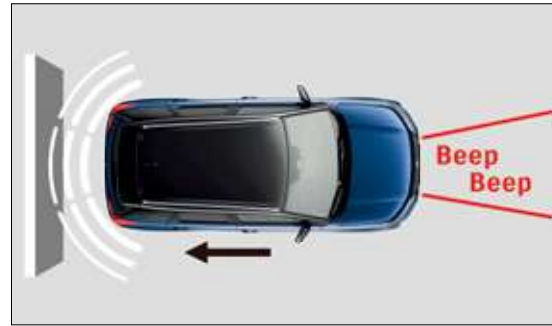

Control de retención en pendientes

Evita al iniciar una subida (durante 2 segundos, aproximadamente) que el Vitara caiga hacia atrás cuando el conductor mueve el pie del pedal de freno al acelerador.



Sistema de llamada de emergencia eCall

Si nos vemos involucrados en un accidente de tráfico, el sistema automáticamente alerta a los servicios de emergencia, transmitiendo la localización del vehículo. El sistema se activa automáticamente por los sensores del vehículo en caso de accidente, o manualmente por los ocupantes del vehículo presionando el botón SOS.



SUZUKI connect

Mantente conectado a tu Vitara

SUZUKI CONNECT es una aplicación para smartphone que cuenta con un conjunto de funcionalidades que te permiten controlar tu vehículo a distancia. Cuenta con siete tipos de funciones que hacen que la experiencia de ser propietario de un Vitara sea aún más cómoda y enriquecedora.



- Notificación de estado
- Localizador de vehículo
- Historial de conducción
- Geofencing y alerta de vigilancia
- Notificaciones de seguridad
- Luz de advertencia
- Notificaciones de mantenimiento

LIBERTAD

4x4







www.suzuki.es

Este catálogo recoge únicamente características e información general, por lo que no todas las prestaciones reflejadas en el mismo se incorporan conjuntamente a todos los modelos a la venta en España. Para conocer las condiciones particulares de cada modelo y versiones existentes, incluyendo el precio, garantías, especificaciones, equipamiento, colores, etc., rogamos se dirija a cualquier Concesionario de la Red Oficial, donde atentamente le indicarán todos los datos que necesite conocer. En consecuencia, este catálogo por sí solo no constituye oferta contractual.